

Genel Dağıtım:

ELMOR TESİSAT MALZEMESİ TİCARET A.Ş.

Esentepe Mah. Kasap Sok. No:15/1
34394, Şişli - İSTANBUL
Tel : (0212) 705 51 00 Fax: (0212) 249 90 91

Web : <http://www.eca.com.tr> email : elmor@elmor.com.tr



E.C.A. ÇAĞRI MERKEZİ
322
444 0 ECA

340352495 / 29052023

Servis ve Müşteri Hizmetleri:

EMAR SATIŞ SONRASI MÜŞTERİ HİZMETLERİ SANAYİ ve TİCARET A.Ş.

Esentepe Mah. Kasap Sok. No:15/1
34394, Şişli - İSTANBUL
Tel : +90 212 370 13 22 Fax: +90 212 370 13 23

Export Sales:

ELEKS DIŞ TİCARET A.Ş.

Esentepe Mah. Kasap Sok. No:15/1
34394, Şişli - İSTANBUL
Tel : +90 212 708 48 50 Fax: +90 212 292 80 36

Web : <http://www.eleks.com.tr> email : eleks@eleks.com.tr

Üretici Firma / Manufactured By:

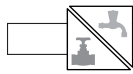

VALFSEL ARMATÜR SANAYİ A.Ş.

O.S.B. 1.Kısım Keçiliköy OSB Mah. Atatürk Bulvarı No:12 45030 Yunusemre / MANİSA
Tel : (0236) 233 05 88 (pbx) Faks : (0236) 233 06 42
Web : <http://www.valfisel.com.tr> email : valfisel@valfisel.com.tr



f /ECAYILLARCABERBER
t /ECA_Elginkan
@ /elginkaneca

<http://www.valfisel.com.tr>

VALFSEL, EMAR ve ELMOR ELGİNKAN TOPLULUĞU KURULUŞLARIDIR.

VALFSEL, IS MEMBER OF ELGINKAN GROUP

Elginkan

E.C.A. Önceden haber vermeksizin ürünlerin teknik özelliklerini değiştirebilme hakkını saklı tutar. Ürünlerin Teknik Resim ve Yedek Parça Kataloglarına www.ECA.com.tr adresinden ulaşabilirsiniz. Güncel servis adres bilgilerini E.C.A Çağrı Merkezi veya internet sitemizden öğrenebilirsiniz.

E.C.A. reverse the right to alter specifications, dimensions and designs without prior notice if they are in the interest of technical progress and quality. You can get further information about the technical drawings of the products and the spare parts catalogue at www.eca.com.tr.

www.elginkan.com.tr

Yerli ve Yabancı Sertifikalar:

International Quality and Hygiene Certificates:



Bu kılavuz geri dönüştürülmüş kağıda basılmıştır.
This manual was printed on recycled paper.

E.C.A.

**FOTOSELLİ APLİKE LAVABO MUSLUĞU
VE ANKASTRE LAVABO BATARYASI**

**INFRARED WALL MOUNTED BASIN TAP and
INFRARED CONCEALED BASIN MIXER**

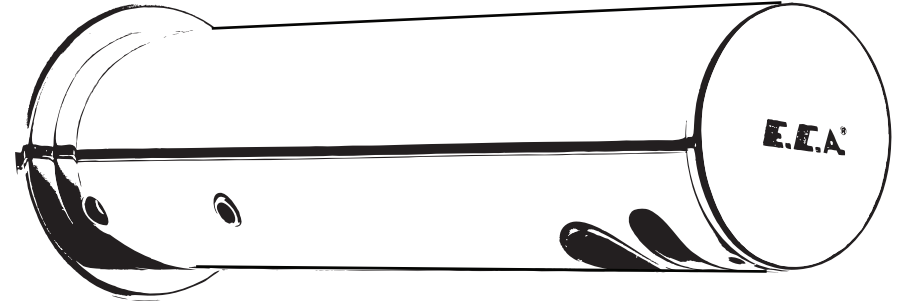

**TANITMA ve KULLANMA KILAVUZU GARANTİ BELGESİ
INSTRUCTIONS MANUAL and WARRANTY DEED**

E.C.A. ÇAĞRI MERKEZİ
322
444 0 ECA

E.C.A. ÇAĞRI MERKEZİ
322
0850 800 0 ECA

WHATSAPP DESTEK HATTI
530 708 3030



www.eca.com.tr

Elginkan

108109004 - Fotoselli Aplike Lavabo Musluğu
108109004 - Infrared Wall Mounted Basin Tap

108105001 - Fotoselli Ankastrre Lavabo Bataryası
108105001 - Infrared Concealed Basin Mixer

108105002 - Fotoselli Ankastrre Lavabo Bataryası
108105002 - Infrared Concealed Basin Mixer

E.C.A. Mobil Uygulamamız Yayında!



"Ekoteknoloji kavramı ile; E.C.A, üretim sürecinden itibaren yenilenemeyen doğal kaynak tüketimini en aza indirerek, çevre ve gelecek bilinciyle nihai tüketiciler için enerji ve ham madde tasarrufunu teşvik eden ürünler tasarlanmaktadır."

Satın aldığınız ürünün modeli ürün kutusu üzerinde belirtilmektedir.
Satın almış olduğunuz ürünlerimiz, çevreye saygılı tesislerimizde üretilmiştir.
Bu kılavuzun basımı için ağaç kesilmemiştir.

Considering eco-technology, E.C.A minimizes the amount of non-renewable natural resources starting from the production process thus designs products encouraging the final consumers to save energy and resources on based of environmental awareness and the next generation.

Model of the product you have purchased is stated on the product box.
Products you have purchased have been manufactured in our environment-friendly facilities.
This manual is printed on recycled paper.

Değerli Müşterimiz,
Modern tesislerimizde ürettiğimiz amatürünüzü tesisatınıza bağlamadan önce bu kılavuzun tamamını dikkatle okumanızı rica ederiz. Sizlere her zaman kaliteli ürünler sunan E.C.A, bu ürünle Size iki önemli yaklaşımı bir arada sunmaktadır:

Hijyen: Özellikle toplu kullanıma açık; hastane, otel, alışveriş merkezi vb. yerlerde kullanım için tasarlanmıştır. Otomatik açılıp kapanması sayesinde bataryaya dokunmadan su kullanabilirsiniz.

Su Tasarrufu: Çevre ve doğal kaynak kullanımına duyarlı olan firmamız, bataryanın otomatik kapanması sayesinde suyun açık bırakılmasından kaynaklanan kayıpları azaltır. Debi kısıtlamaları özel perlatörü sayesinde %50 'den %85'e varan su tasarrufu sağlar.

Armatürler için Gümrük ve Ticaret Bakanlığı tarafından belirlenen kullanım ömrü 5 yıl, garanti süresi 5 yıldır. Fotoselli ürünler ücretsiz montaj kapsamındadır.

Montajdan Önce:

- Armatürünüzü yerine monte etmeden önce kılavuzunu inceleyiniz.
- Armatür ile beraber gelen garanti belgesini, amatürünüzü satın aldığınız bayiye mutlaka imzalatınız.
- Kılavuzunuzu amatürünüzün garanti süresince saklayınız.
- Ücretsiz montaj kapsamına tabi olan ürünlerin montajı yetkili servis tarafından yapılmadığı takdirde; ürün ile ilgili karşılaşılabilecek olan problemler garanti kapsamı dışındadır.

*Esteemed Customer,
We kindly request you to read the entire of this manual carefully, before mounting the armature produced by us in our modern facilities to your installation. E.C.A, always offering you quality products, with this product presents you two significant approaches together:*

Hygiene: *It has been designed to be used especially at locations open to public, such as hospitals, hotels, shopping malls etc. With its self-closing feature, you can use water without touching the faucet.*

Water Saving: *Our firm, being sensitive to the environment and use of natural resources, reduces losses resulting from leaving the tap open, by means of its self-closing taps. Owing to the special aerator for flow-rate restrictions, water saving ranging from 50% to 85% is achieved.*

Expected life determined for the armatures by the Ministry of Industry and Trade is 5 years, while the warranty period is 2 years. In terms of coating, chrome-coated metal parts are under our warranty for 5 years.

Before Mounting:

- Before mounting your armature, please view its manual.
- Make sure that you have the warranty card you received with the armature signed by the dealer from which you have purchased your armature.
- Keep your manual as long as the warranty period of your armature.
- Unless installation of products in scope of free installation service is performed by an authorised service provider, any problem that might be experienced in relation to the product will be excluded from the warranty.

- Armatürünüzü monte edileceği yere kadar orijinal ambalajında saklayınız.
- Eğer şebeke basıncı 5 bar'ın üzerinde ise uzun süre bu basınçta çalışma armatürünüzün ömrünü kısaltır. Bu nedenle tesisat girişine E.C.A basınç düşürme regülatörü kullanınız. (G1/2" Tesisat için ürün kodu 602111004)
- Armatürünüzü bağlayacağınız tesisatın girişine E.C.A filtre monte ediniz. (G1/2" Tesisat için ürün kodu 601010001)
- Armatürünüzü tesisata bağlamadan önce bir miktar su akıtarak boruların içini temizleyiniz.
- Krom kaplı armatürleri kaplıca vb. yerlerde kullanmayınız.
- Armatürünüzü inşaat halindeki binalarda uzun süre takılı olarak bırakmayınız. İnşaat harcı, kireç vb. malzemeler armatür üzerine dökülebilir. Ayrıca hava içerisinde bulunan kimyasal maddeler, havanın nemi ile birleşerek armatür yüzeyinde bozulmalar meydana getirebilir. Eğer inşaat sırasında bu tür malzemeler armatür üzerine düşmüş ve yapışmış ise sert cisimler kullanarak kazımayınız. Armatür inşaat halindeki binalarda uzun süre kalacaksa armatürün üzerine torba geçirerek ortamdaki izole ediniz.
- Armatürünüz çevre sıcaklığı 5°C ile 65°C arasında çalışmak üzere tasarlanmıştır. Özellikle 5°C 'nin altındaki çevre koşullarında armatürünüzün don olayından etkilenmemesi için gerekli önlemleri alınız.

Montaj Esnasında:

- Armatürünüzün montajı sırasında armatürünüzün yüzeylerine çıplak anahtar, özellikle de boru anahtarı temas ettirmeyiniz.

- Keep your armature in its original package until you reach where you would mount it.*
- If the mains pressure is over 5 bars, operating your armature for a long time at this pressure reduces its lifetime. Therefore, please use E.C.A pressure-reducing valve on the inlet of installation. (G1/2" Product code for installation 602111004)*
- Mount an E.C.A filter on the inlet of the installation to which you will fasten your armature. (G1/2" Product code for installation 601010001)*
- Before mounting your armature to the installation, run some water to clean inside of the pipes.*
- Do not use chrome-coated armatures at places like thermal springs.*
- Do not leave your armature fastened for a long time in buildings under construction. Materials such as construction mortar and lime may shed over the armature. Besides, chemical materials within the air may combine with the moisture in the air and cause deformations over the surface of the armature. If such materials have fallen or stuck to the armature during construction, do not scrape them off with hard items. If the armature is to remain in buildings under construction for a long time, isolate it from the ambient by covering the armature with a bag.*
- Your armature has been designed to operate at an ambient temperature between 5°C and 65° C. Take necessary precautions to avoid your armature's being affected by frost, in particular at ambient conditions below 5°C.*

While Mounting:

- Do not let any uncovered wrench, in particular pipe wrench, to come into contact with the surfaces of your armature during mounting.*

- Armatürlerinizi tesisata bağladıktan sonra vanayı açıp armatürün bağlantı noktalarında sızdırmazlık olup olmadığını gözlemleyiniz. Bağlantı noktalarında bir sızdırma varsa bağlantıyı sızdırmaz hale getirmek için uygun montaj yapınız.
- Sızdırmazlık kontrolü yapılmadan armatürü kullanmayınız.**

Kullanım esnasında:

- Armatürünüzü sabunlu bez ile silip, kuru bez ile kurulamanız temizlik için yeterlidir.
- Su sertliğinin fazla olduğu yerlerde armatür yüzeyini daha sık aralıklarla silerek yüzeyde gri lekelerin oluşmasını önleyebilirsiniz.
- Armatür yüzeylerini temizlemek için aşındırıcı ve sert malzemeler içeren bir yüzü yeşil süngerleri veya bulaşık tellerini, asit içeren temizlik maddelerini kullanmayınız.
- Armatürlerinizi altı ayda bir kez veya gerektiğinde gazyağı ile ıslatılmış yumuşak bir bezle siliniz.
- Her türlü çevre şartlarından ve kullanma hatalarından doğabilecek arızalarda, ürün özelliğinin bozulmaması için orijinal E.C.A yedek parçaları kullanınız.

Sorun Giderme:

Bataryadan su akıyor veya az akıyorsa;

- Evdeki diğer bataryaları açarak suyun kesik olup olmadığını veya az akıp akmadığını kontrol ediniz.
- Su çıkış ağzındaki perlatör grubunu söküp bol su ile yıkayarak temizleyiniz ve yeniden takınız.
- Sorun hala giderilememiş ise E.C.A Yetkili Servisine müracaat ediniz.

•*After fastening your armatures to the installation, turn the valve on and see if there is any leaking at junction points of the armature. . In case of leaking at junctions, perform proper mounting to make the junction sealed.*

Do not use the armature before performing a leak control.

While using:

- Wiping your armature with a soapy cloth and drying with a dry cloth is sufficient for cleaning.*
- Where water hardness is high, you can prevent gray stains from appearing by wiping the armature surface more often.*
- In order to clean armature surfaces, do not use sponges with a green side which contains abrasive and hard materials nor steel wools and cleaning materials with acid.*
- Wipe your armatures once in every six months, or when necessary, with a soft cloth wetted in kerosene.*
- In all kinds of failures likely to arise from ambient conditions and usage errors, prefer E.C.A spare parts in order not to deform product features.*

Troubleshooting:

If no or less water emerges from the faucet;

- Control by turning other faucets within the house on to see if there is water cut or shortage.*
- Demount the aerator group on water outlet port, clean it with plenty of water and remount.*
- If the problem has not been solved yet, please contact to your sales company service.*



FOTOSELLİ ÜRÜNLER INFRARED-SENSOR PRODUCTS



Fotoselli Lavabo Bataryaları Genel Özellikleri

- Pilli ürünler 4x1,5 V ALKALIN ile çalışır.
- Güç kaynaklı ürünler 220 V AC - 12 V DC adaptörle ile çalışır.
- Özel anahtarla açılabilen perlatörü çalınmaya karşı korumalıdır (bazı modeller).
- Perlatörler insan sağlığına zarar vermeyen (non-toxic) , su tasarruflu ve kireç kırıcıdır.
- Armatür algılama mesafesi ayarını otomatik olarak yapar.
- Armatür kullanımının sonlandırılmasından 1 saniye sonra suyu keser (fabrika ayarı).
- Akış süresi ayarını Yetkili Servis Elemanına yaptırabilirsiniz.

General Features of Infrared Basin Mixers

- Products with batteries operate with 4x1,5 V ALKALIN batteries.
- Products with power source operate with 220 V AC or 12 V DC adaptors.
- The aerator, which can be opened with a special key, is protected against theft (some models).
- Aerators are non-toxic, water saving and lime crusher.
- Armature automatically sets the sensing distance setting.
- Armature shall cut off water flow 1 sec later the use of the armature ends (factory settings).

Teknik Özellikler

- Maksimum Su Sıcaklığı : 75 °C
- Tavsiye Edilen Maks. Su Sıcaklığı: 60 °C
- Çalışma Basınç Aralığı : 0.5 - 10 Bar
- Tavsiye Edilen Çalışma Basıncı : 1 - 5 Bar
- Maksimum Çalışma Süresi : 500 Saniye
- Algılama Mesafesi : 3~20 cm
- Düşük Pil Seviyesi (Pilli ürünlerde): < 5.7 V (Kırmızı LED yanıp söner)
- Pil Bitme Seviyesi (Pilli ürünlerde): < 4.8 V (Kırmızı LED sürekli yanar)
- Pil Ömrü (Pilli ürünlerde) : 2 yıl (Günde 150 kullanım sıklığında yaklaşık süre)





Technical Specifications

- Maximum Hot Water Temperature : 75 °C
- Recommended Hot Water Temp. : 60 °C
- Operating Water Pressure Range : 0.5 - 10 Bar
- Recommended Water Pressure : 1 - 5 Bar
- Total Working Time : 500 Seconds
- Sensing Distance : 3~20 cm
- Low Battery Level : < 5.7 V (for products with battery / Red LED flickers)
- Battery Running Out Level : < 4.8 V (for products with battery / Red LED flashes)
- Battery Running Out Level : 2 years (for products with battery / 150 use frequency per day)

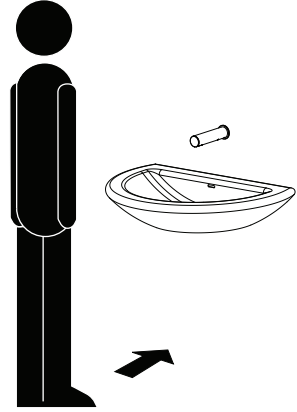

KULLANIM TALİMATI INSTRUCTIONS FOR USE

STANDART FONKSİYON / STANDARD FUNCTION

<p>1</p> 	<p>2</p> 
<p>Otomatik Stop Süresi: 5 Dakika Automatic STOP: 5 Minutes</p>	
<p>3</p> 	

ÖZELLİKLER / PROPERTIES

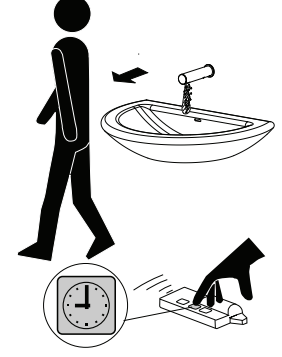
		
<p>Otomatik Mesafe Ayarı Automatic Distance Setting</p>	<p>Su Akış Süresi Max. 25 Saniye Water flow duration Max. 25 seconds</p>	<p>Temizlik anında kumanda* ile ürün kapatılabilir. During cleaning, the product can be turned off by the remote control*</p>

STANDART ◀▶ START / STOP

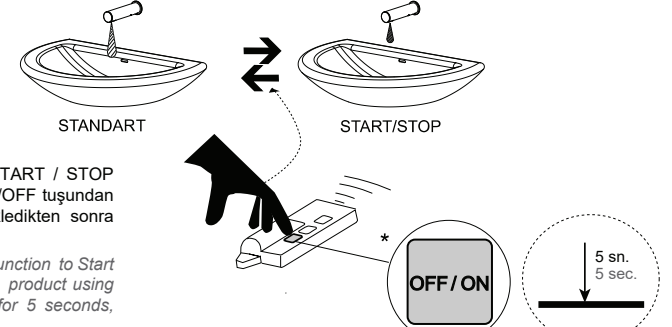

Standart fonksiyondan START / STOP moduna geçmek için ON/OFF tuşundan ürünü kapatıp 5 sn bekleddikten sonra tekrar açınız.

To switch from standard function to Start / Stop mode, turn off the product using ON / OFF button, wait for 5 seconds, then turn on again.

BU ÖZELLİK SADECE EMAR SERVİSİ TARAFINDAN YAPILMALIDIR.
THIS SETTINGS SHOULD BE DONE BY CUSTOMER SERVICE

*Fotoselli ürünlerle birlikte kullanılan uzaktan kumanda, ürünler içerisine dahil değildir, ayrıca satın alınmalıdır.
(Ürün kodu:102126967)

*The remote control used with infrared taps and mixers is not included in the products and must be purchased separately.
(Product code: 102126967)

START / STOP

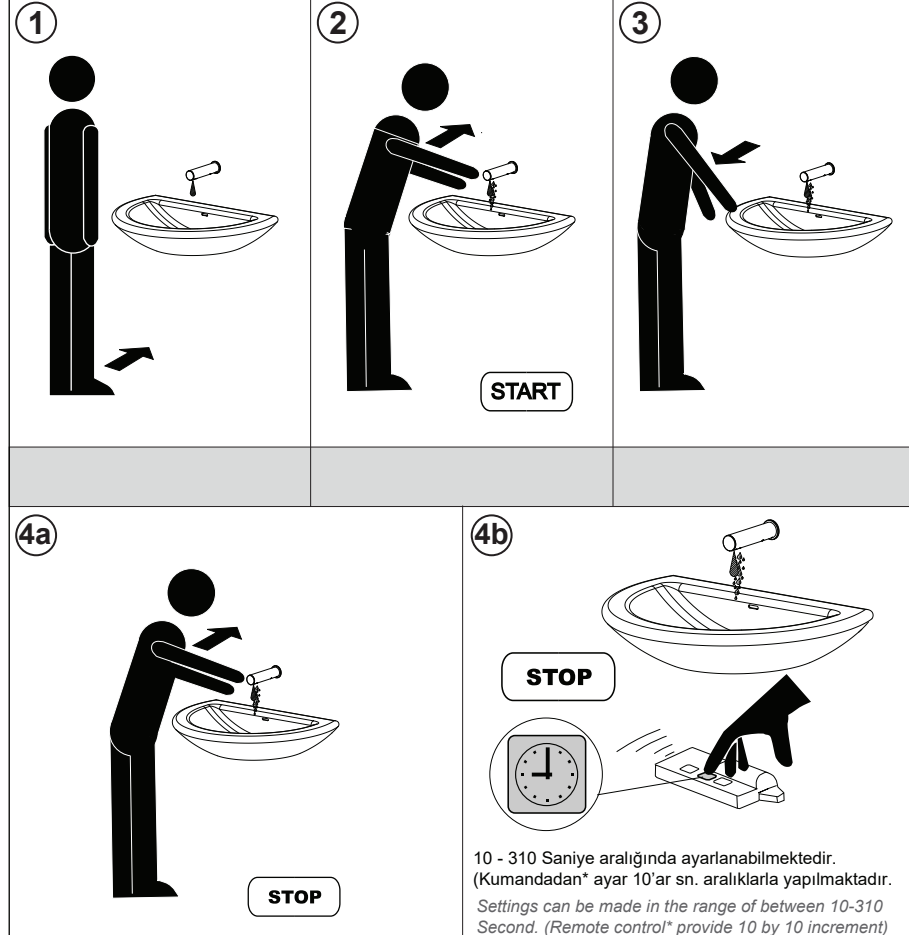

1

2

3

START

4a

STOP

4b

STOP

10 - 310 Saniye aralığında ayarlanabilmektedir.
(Kumandadan* ayar 10'ar sn. aralıklarla yapılmaktadır.
Settings can be made in the range of between 10-310 Second. (Remote control* provide 10 by 10 increment)

BU ÖZELLİK SADECE EMAR SERVİSİ TARAFINDAN YAPILMALIDIR.
THIS SETTINGS SHOULD BE DONE BY CUSTOMER SERVICE

*Fotoselli ürünlerle birlikte kullanılan uzaktan kumanda, ürünler içerisine dahil değildir, ayrıca satın alınmalıdır.
(Ürün kodu:102126967)

*The remote control used with infrared taps and mixers is not included in the products and must be purchased separately.
(Product code: 102126967)



108109004 - FOTOSELLİ APLİKE LAVABO MUSLUĞU MONTAJ TALİMATI
108109004 - INFRARED WALL-MOUNTED BASIN TAP MOUNTING INSTRUCTIONS

KUTU İÇERİĞİ / SUPPLIED EQUIPMENT

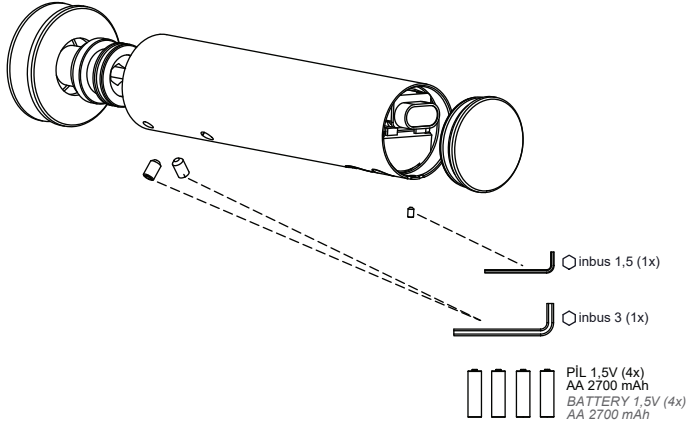

KURULUM / INSTALLATION

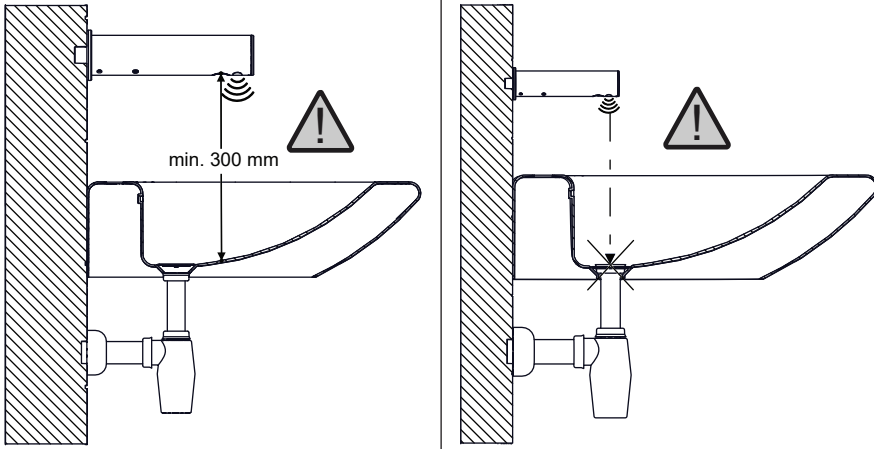

Tavsiye edilen kurulum yüksekliği lavabo gideri seviyesinden minimum 300 mm'dir.
The recommended installation height is a minimum of 300 mm above the sink drain level.

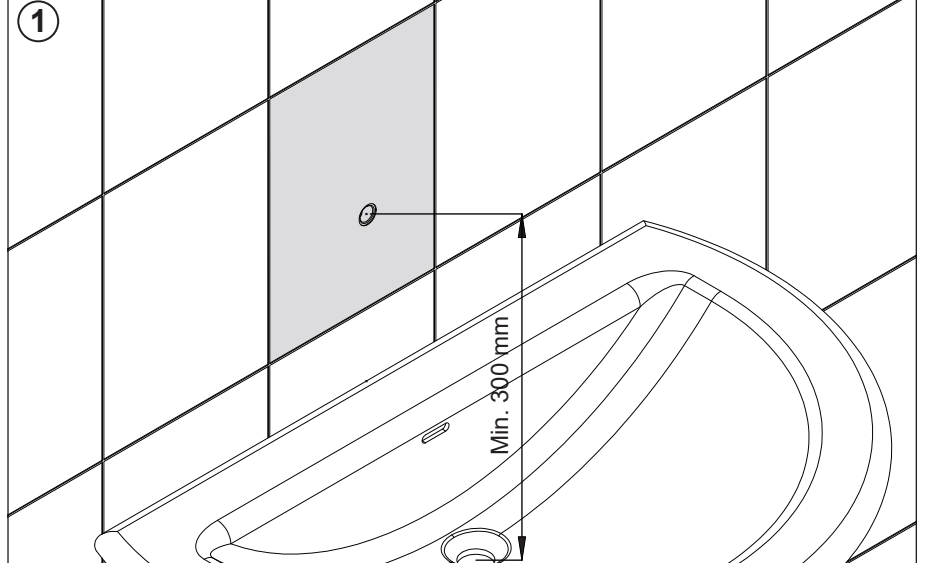

Nipele teflon sarılarak şekilde görüldüğü gibi conta ve rozet üzerinde AA 10 Allen ile sıkınız.
Wrap teflon to nipple, screw with AA 10 allen, over the gasket and badge as shown in the picture.

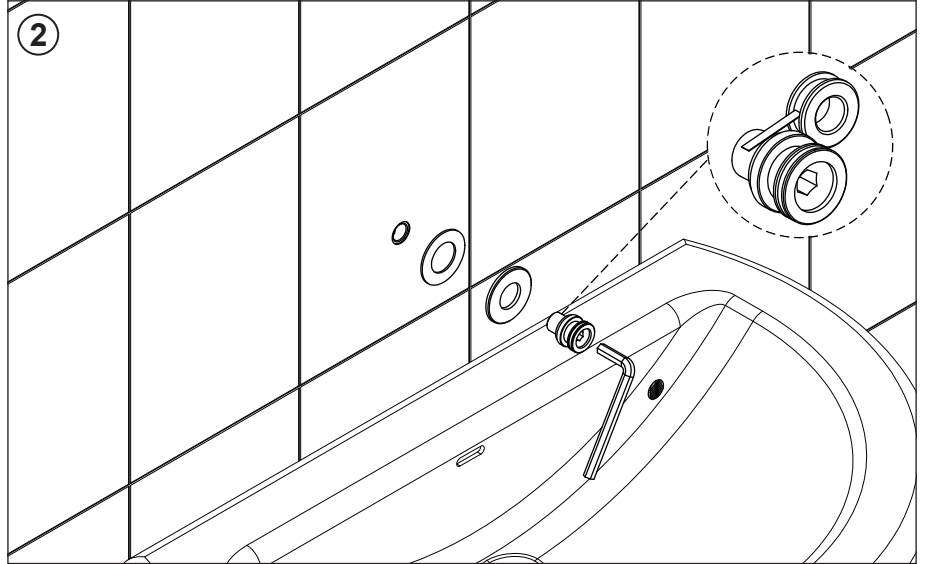

A Yönde kılıfı takınız. Altta ki iki adet setskuru AA 4 Allen ile sıkınız.
Mount the case in direction A. Screw two stay bolts at the bottom with AA 4 allen.

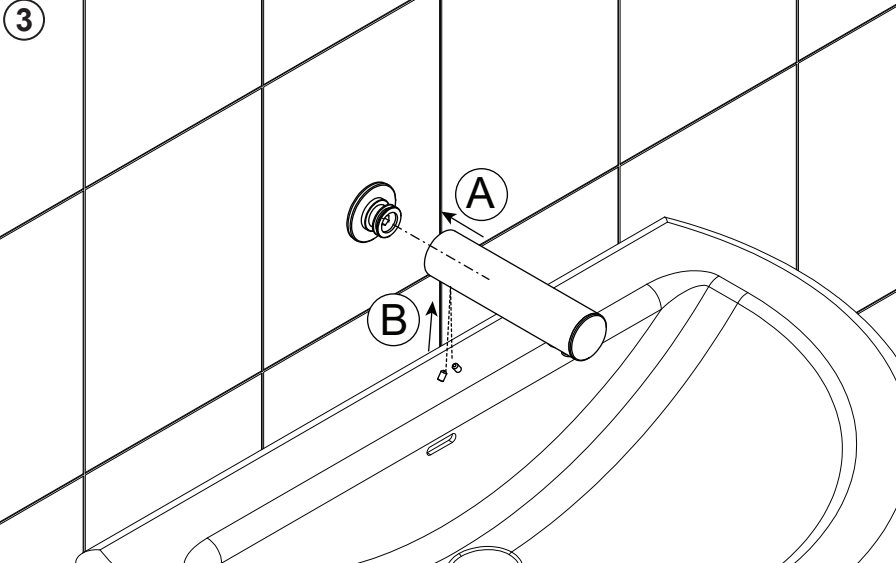

B İstikametinde kapağı açmak için AA 1,5 Allen ile 'A' bölgesindeki setskuru sökünüz.
To open the cover towards B direction, unscrew the stay bolt in 'A' area with AA 1.5 allen.

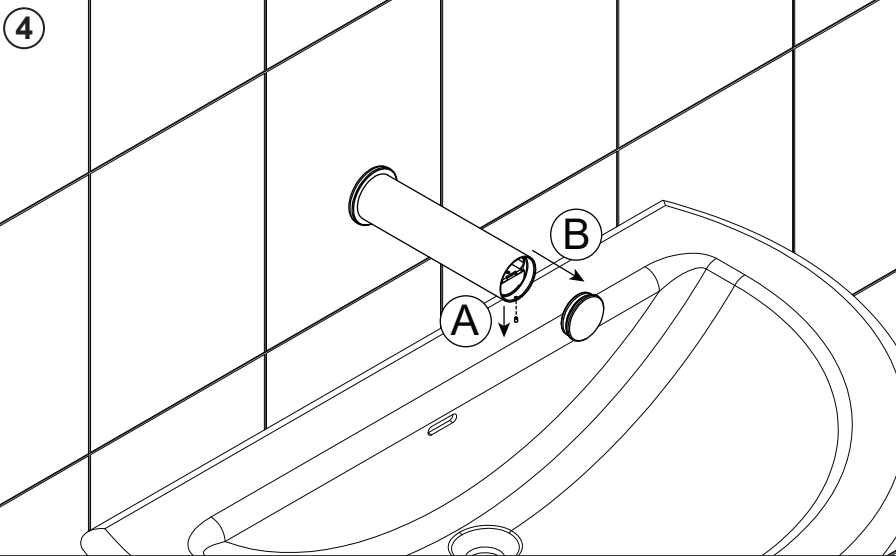

Pil yuvasına pilleri +/-'ye dikkat ederek yerleştiriniz. Pil yuvasını içeriye yerleştirip soketleri iterek takınız.

Insert the batteries in the battery compartment, considering +/- . Place the battery compartment inside, mount by pushing the sockets.

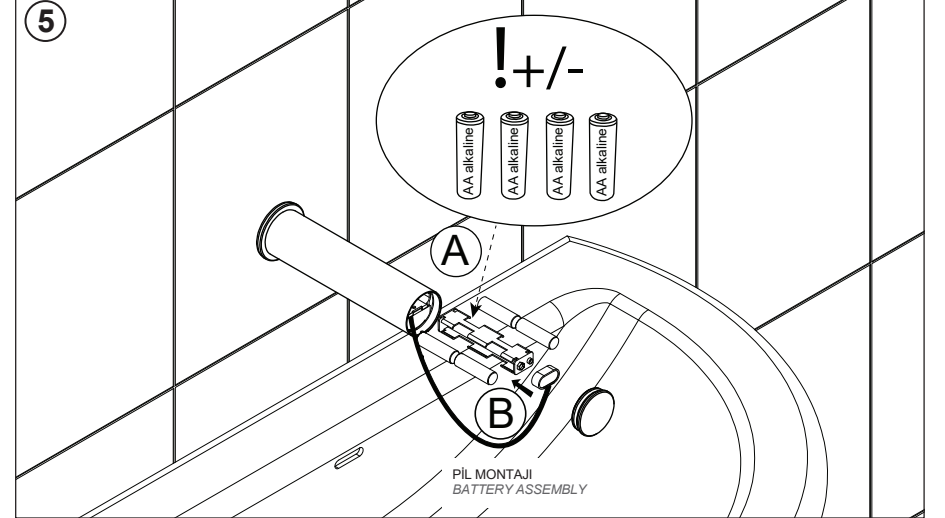

B İstikametinde setskurları AA 1,5 Allen ile sıkınız.
Screw the stay bolts towards B direction, with AA 1.5 allen.

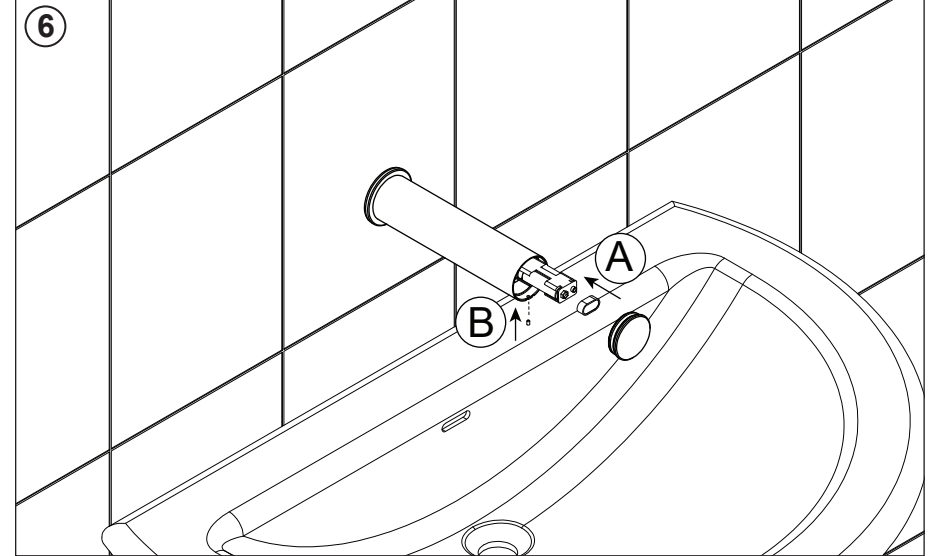

Montajınız tamamlanmıştır. Montaj sonrasında ürünü bir süre kullanıp herhangi bir yerinde sızdırmazlık problemi olup olmadığını kontrol ediniz.
Installation is complete. After installation, use the product for a while and check for any leaks in any part.

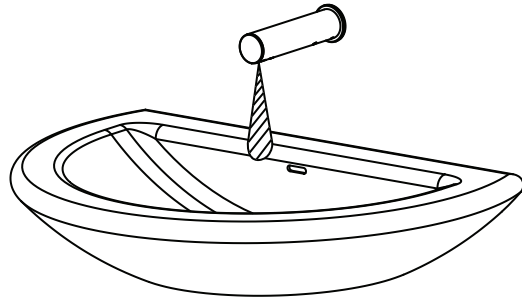
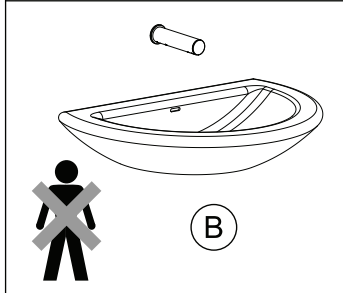
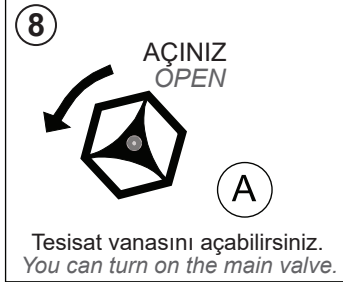
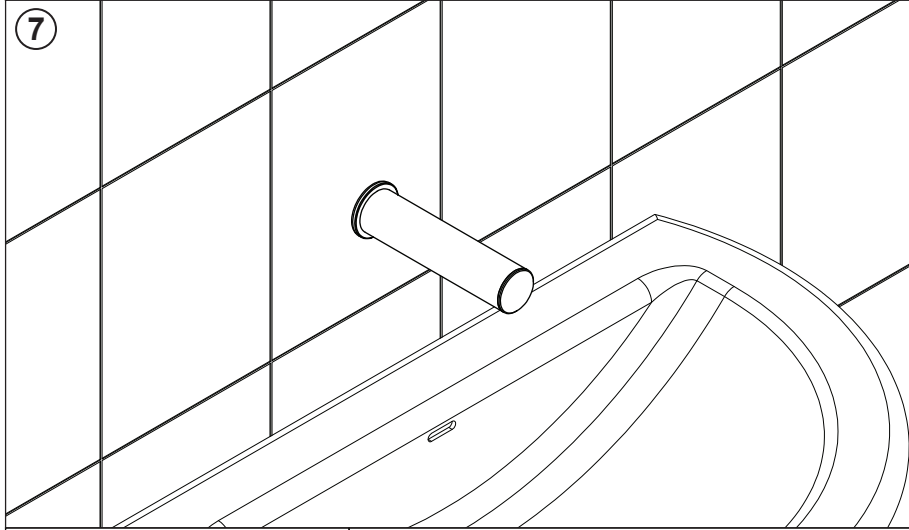

Otomatik ayar için 10 sn. bekleyiniz.
Wait for 10 seconds for automatic adjustment.



108105001 & 108105002 FOTOSELLİ ANKASTRE LAV. BATARYASI MONTAJ TALİMATI
108105001 & 108105002 INFRARED CONCEALED BASIN MIXER MOUNTING INSTRUCTIONS

KUTU İÇERİĞİ / SUPPLIED EQUIPMENT

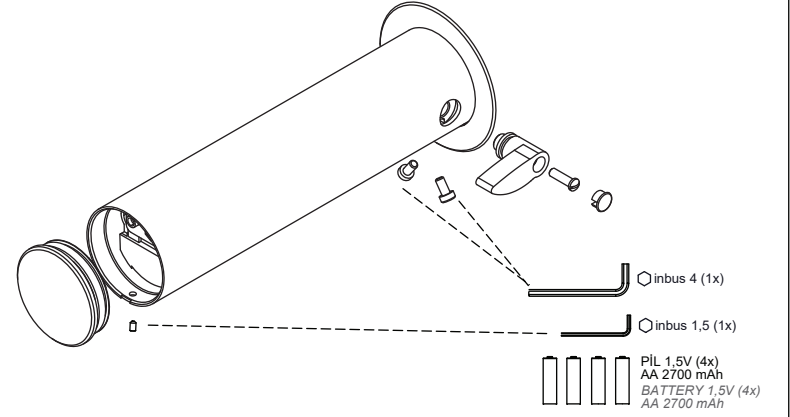

KURULUM / INSTALLATION

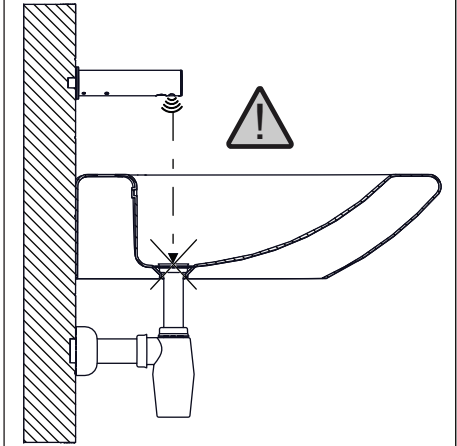
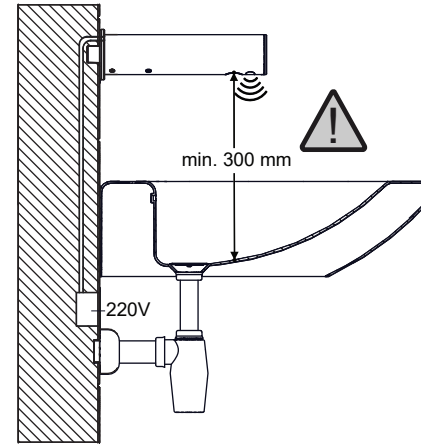

Elektronik ünite ve perlatörün bulunduğu plastik parça, boru üzerindeki oringlere zarar vermeyecek şekilde boru üzerine takılmalıdır. Elektronik ünite ile selenoid valf soketlerini doğru bir şekilde birleştiriniz. Rozet dış kılıfın arka kısmından monte edildikten sonra; dış kılıf iç gövdenin üzerine dikkatlice giydirilmelidir. Bu esnada kabloların kesilmemesine ve pil soketinin perlatör kısmında kalacak bir şekilde olmasına özen gösterilmelidir. Dış kılıfın üzerindeki deliklerin iç gövde üzerindeki yuvalarına merkezlenmesine dikkat edilmelidir.

The plastic piece which includes the electronic unit and aerator should be mounted on the pipe without damaging the o-rings on it. Connect the electronic unit and selenoid valve sockets correctly. After the badge is mounted at the back part of the outer cover, outer cover should be fitted on the inner body carefully. In the meanwhile, care should be taken to prevent cables being cut and to keep the battery socket on the aerator part. The holes on the outer cover should be centered to their slots on the inner body.

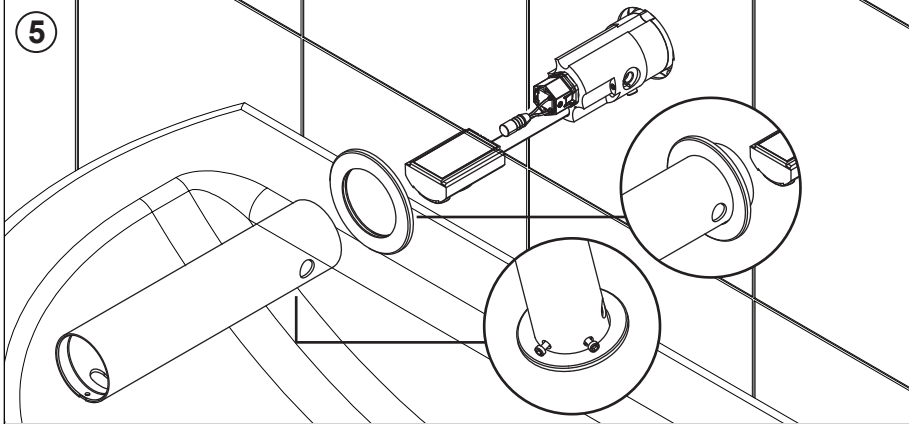

Dış kılıf monte edildikten sonra şekideki gibi önce plastik parça sonra pil yuvası monte edilmelidir. Ardından pil soketi, pil yuvasındaki yerine uygun bir şekilde takılmalıdır (*Elektrikli mamul için pil olmayacaktır, sadece kablo montajı yapılmalıdır). Elektronik ünite bağlantısı gerçekleştirildikten sonra, otomatik ayar sırasında elektronik ünitenin önüne herhangi bir şey göstermeyiniz. Aksi takdirde, Fotoselli Lavabo Bataryası düzgün çalışmayacaktır veya farklı çalışma eğilimleri gösterecektir. Otomatik ayarlama 10 saniye sonra tamamlanacaktır.

After the outer cover is installed, first the plastic piece, then the battery compartment is installed, as shown in the picture. Then the battery socket is mounted in its place in the battery compartment appropriately. (*There will be no battery for the electrical product, only cable installation is required)

After plug in the electronic unit connector to the batteries compartment, please do not show anything in front of the electronic unit during 10 seconds for the automatic adjustment. Otherwise, infrared concealed basin mixer doesn't work properly or will show different working patterns. Automatic adjustment will be finished after 10 second.

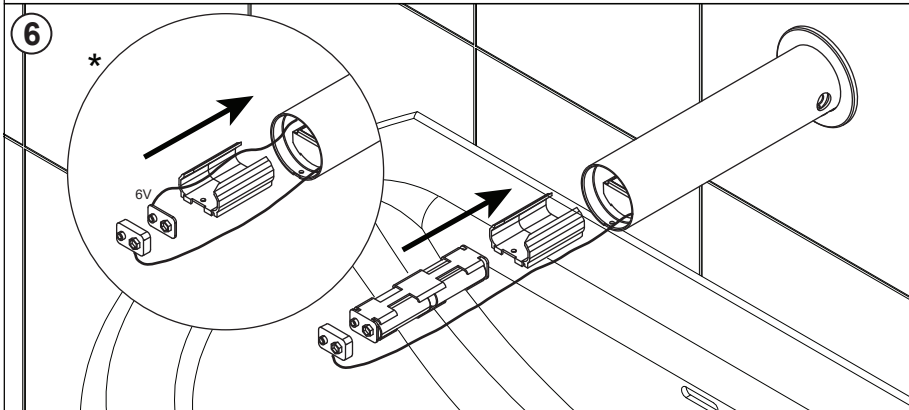

Ön kapağı kapatınız. Ön kapak sabitleme vidası kapağın üzerindedir. Montaj esnasında vida geri çekilerek sabitleme işlemini yapınız. Sıcaklık ayar mandalını monte ediniz. Bice kapağı kırmızı nokta (sıcak su) yukarı bakacak şekilde ayar mandalı üzerine konumlandırılmalıdır.

Close the front cover. The fixing screw of the front cover is on the cover. During installation, fix by retracting the screw. Install the heat adjustment lever. Bice cover should be placed on the adjustment lever, so as the red point (hot water) is facing upwards.

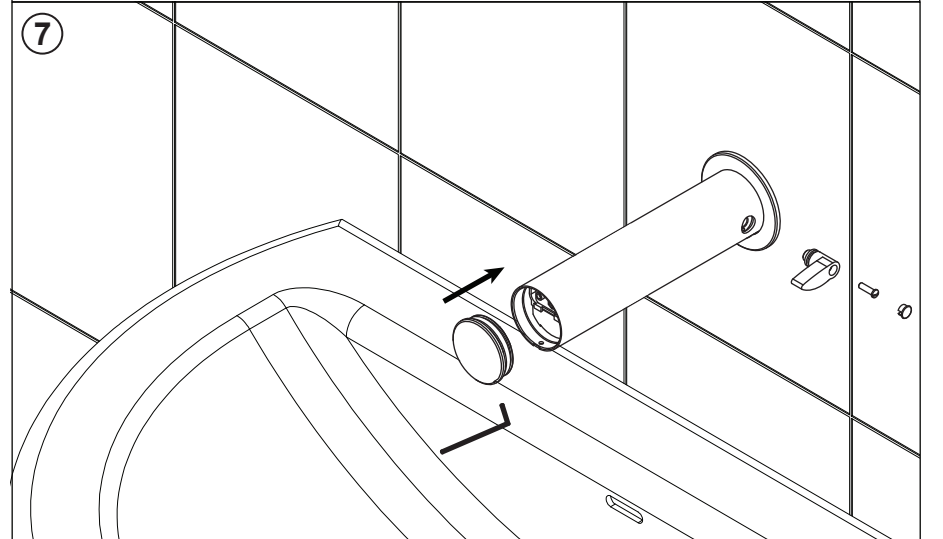

Montajınız tamamlanmıştır. Montaj sırasında ürünü bir süre kullanıp herhangi bir yerinde sızdırmazlık problemi olup olmadığını kontrol ediniz.

Installation is complete. During installation, use the product for a while and check for any leaks in any part.

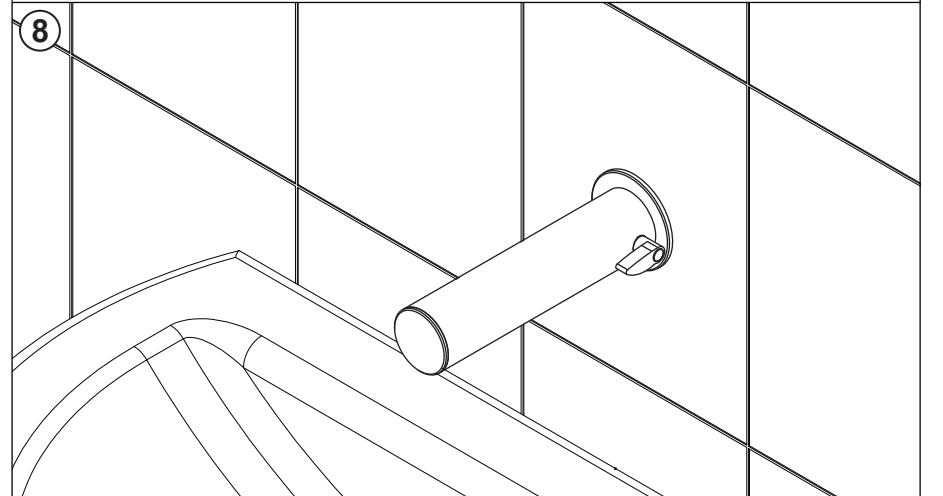

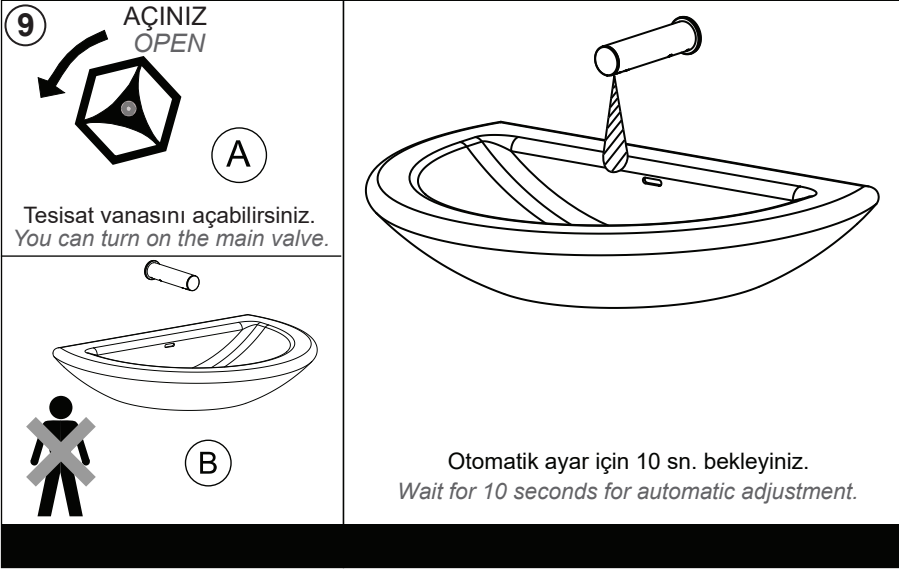

EC Declaration of Conformity

Hereby, we declare that the following products are in conformity with the requirements of EC Directives.

Infrared Wall Mounted Basin Tap, Battery Operated
Infrared Wall Mounted Basin Mixer, Battery Operated
Infrared Wall Mounted Basin Mixer, Mains Operated

Directive No: 2014/35/EU

Directive Name: LVD-Low Voltage Directive

The abovementioned products were designed and manufactured in accordance with the following standards:

EN 60730-1 Automatic control regulations – Electrical –
For household and similar use – General Rules

EN 60730-2-8 Automatic control regulations – Electrical –
For household and similar use – Special rules, including
mechanical requirements for electrically operated water
valves

Directive No: 2014/30/EU

Directive Name: EMC – Electromagnetic Conformity

TS EN 15091 KAPSAMINDAKİ
FOTOSELLİ ÜRÜNLER

G TSE	
MANİSA Organize Sanayi Bölgesi MANİSA Valfsel Armatür Sanayi A.Ş. 23 000102-TSE-05/04 TS EN 15091 Silhhi Tesisat Armatürü Elektronik Açılıp Kapanabilen Sistem 1 +	
Tipi	Musluk, Armatür
Anma Boyutu	1/2"
Besleme Tipi	Elektrikli veya Pili
Bağlama Şekli	Yatay veya düşey yüzeye
Akustik Grubu	Grup I
Debi Sınıfı	Z -
Açıkta olan yüzey şartları	EN 248'e uygundur.
Kirliğe karşı koruma	EN 13959'a uygundur.
Çalışma güvenliği	EN 60335-1, EN 61000-6-1 ve EN 61000-6-3'e uygundur.
Sızdırmazlık	16 Bar, 4 Bar, 0.2 Bar
Basınca Dayanıklılık	25 Bar
Pisuvanlar için	
Öngörüldüğü Teçhizat Tipi	Tek seferlik ani yıkamalı pisuvar
Montaj Metodu	Yarıdan veya üstten girişli
Giriş ve Çıkış Ağız Bağlantı Boyutu	1/2"
Hacim Sınıfı	1,5